

KU(KUP)

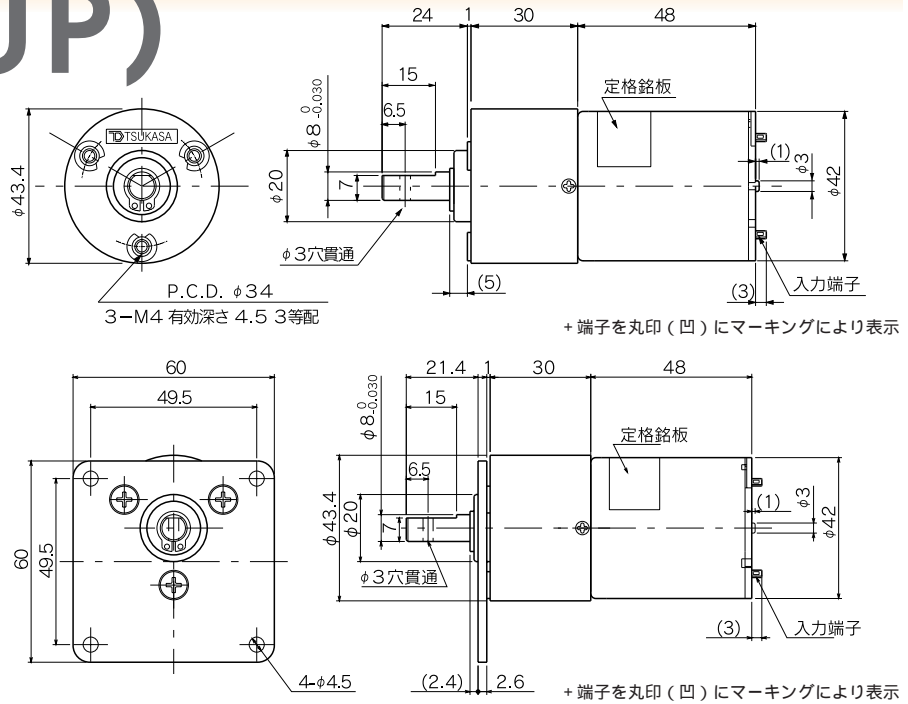

ギヤドモータ (定格トルク / 回転数一覧表)

型 式	減速比	1	1	1	1	1
		24	75	96	144	216
TG-30S-KU (24V)	回転数(r/min)	189	61.1	49.3	33.9	23.1
	トルク(mN-m)	392	980	980	980	980
	トルク(kg-cm)	4	10	10	10	10
取付面より見た 回転方向	+ 端子に + を 印加した時	CCW				

KUギヤ単体仕様

減速比	段 数	許容トルク		質 量 (g)
		(mN-m)	(kg-cm)	
1/24	2	980	10	135
1/75	3	980	10	135
1/96	3	980	10	135
1/144	3	980	10	135
1/216	3	980	10	135

BG

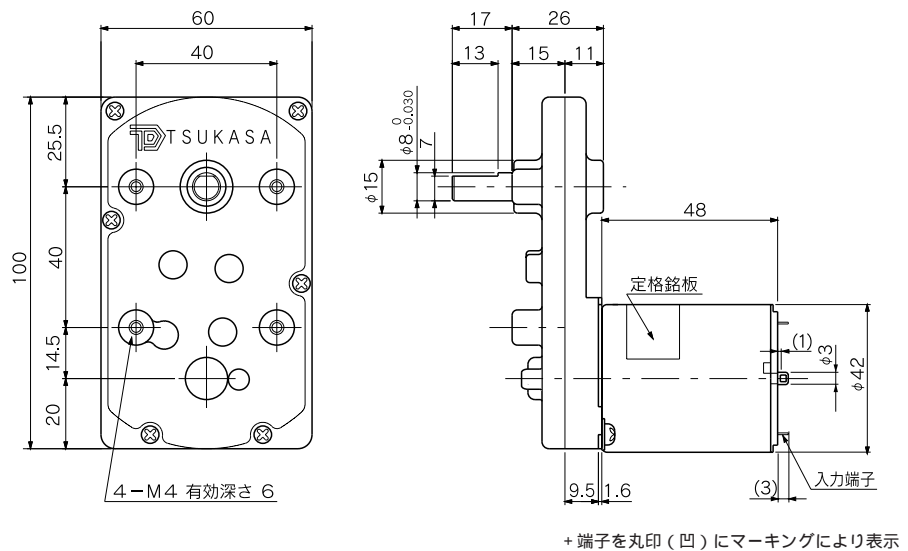

ギヤドモータ (定格トルク / 回転数一覧表)

型 式	減速比	1	1	1	1	1	1	1	1	1	
		12.5	25	36	60	100	150	200	300	500	700
TG-30S-BG (24V)	回転数(r/min)	363	181	125	75.1	45.7	31.9	24.4	16.8	10	7.2
	トルク(mN-m)	196	392	588	980	1470	1470	1470	980	1960	1960
	トルク(kg-cm)	2	4	6	10	15	15	15	10	20	20
取付面より見た 回転方向	+ 端子に + を 印加した時	CW					CCW				

* その他の減速比については、営業部までお問い合わせください。

BGギヤ単体仕様

減速比	段 数	許容トルク		質 量 (g)
		(mN-m)	(kg-cm)	
1/12.5 ~ 1/18	3	686	7	315
1/25 ~ 1/90	3	980	10	315
1/100 ~ 1/200	3	1470	15	315
1/250, 1/500, 1/700	4	1960	20	315
1/300	4	980	10	285

